

## Werken op hoogte

### Ladder

#### Hoe werken met een ladder:

- Zet de ladder altijd op een stabiele ondergrond
- Plaats de ladder onder een hoek van  $75^\circ$
- Controleer of de ladder goed opgesteld is
- Beklim de ladder alleen met het gezicht naar de ladder toe
- Hou de sporten vast bij het beklimmen of afdalen
- Nooit meer dan 1 persoon tegelijkertijd op de ladder
- De ladder boven en onder vastmaken => betere stabiliteit
- Een ladder moet bovenaan minstens 1 meter uitsteken

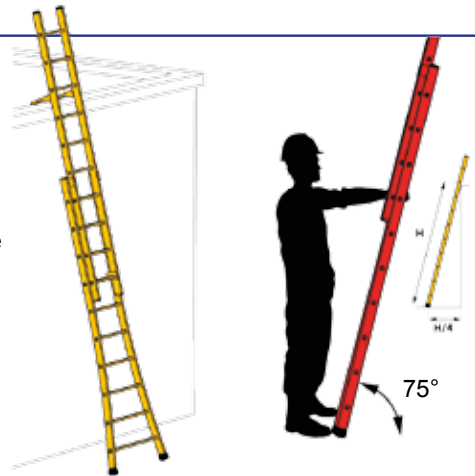

Een ladder wordt gebruikt om een hoogteverschil te overbruggen.  
Om te werken op hoogte gebruik je een stelling of hoogwerker.

### Steigers

- Beveilig voorwerpen en personen
- Overlaad de stelling niet
- Verdeel de lasten gelijkmatig
- Sluit de toegangsopeningen altijd onmiddellijk af
- Veranker de steiger

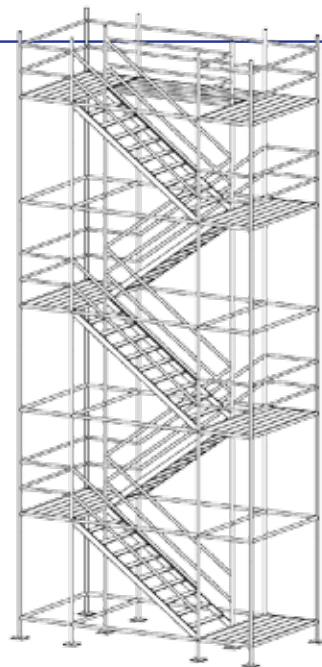

## Werken op hoogte

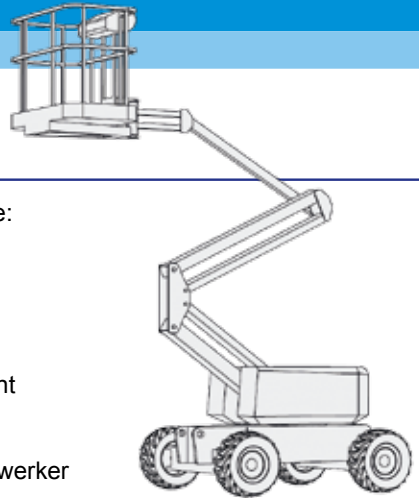

### Hoogwerker

- Hoogwerkers mogen alleen bediend worden door personen die:
  - Ouder zijn dan 18 jaar
  - Die vertrouwd zijn met de bediening ervan
  - Die de voorschriften kennen
- Bedien nooit een hoogwerker als je daar niet voor opgeleid bent
- Vraag na je opleiding altijd naar een attest
- Draag de nodige PBM's als je aan de slag gaat op een hoogwerker



Het is verboden met een hoogwerker te werken in de onmiddellijke omgeving van onder spanning staande installaties.

